

Panchine stradali

Allegra 761

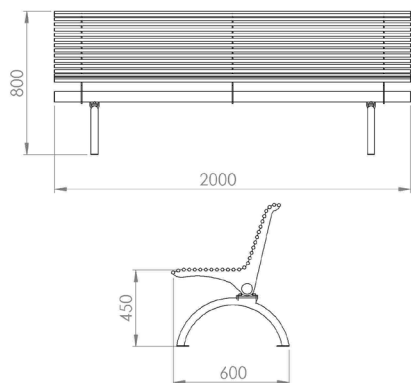

Codice Elux

Art. 761

Codice MePa

Panchina 761



Descrizione

Panchina stradale a basso impatto ambientale, priva di qualsiasi prodotto nocivo e/o tossico, composta da 3 spalle in lamiera di acciaio zincato a caldo, da 6mm laser tagliate, collegate fra loro da un tubo \varnothing 60mm di spessore 5mm, e da una seduta con schienale formata da profili in tubo \varnothing 17x2mm chiusi con tappi in PVC.

I supporti sono tubi di acciaio zincato a caldo, \varnothing 40x3mm, completi di apposite piastre forate per il fissaggio a terra.

Finitura

Il manufatto viene dapprima pulito, smerigliato e sgrassato; successivamente gli viene applicato uno strato di fondo primer; infine viene verniciato con polvere poliestere grigio antichizzato tipo Elux, di spessore minimo 160 micron, a mezzo di un processo di polimerizzazione a 180°C, risultando pertanto altamente protetto agli agenti atmosferici.

Fissaggio

Il fissaggio a terra viene eseguito tramite tasselli (non inclusi).

A richiesta

- Stemma comunale a rilievo o laser tagliato
- Altre dimensioni a richiesta
- Versione senza schienale
- Versione concava e convessa
- Realizzabile in acciaio Inox satinato
- Altri RAL e/o vernice antigraffiti a richiesta

