

**Cestino raccolta indifferenziata con posacenere modello *Simply palo***

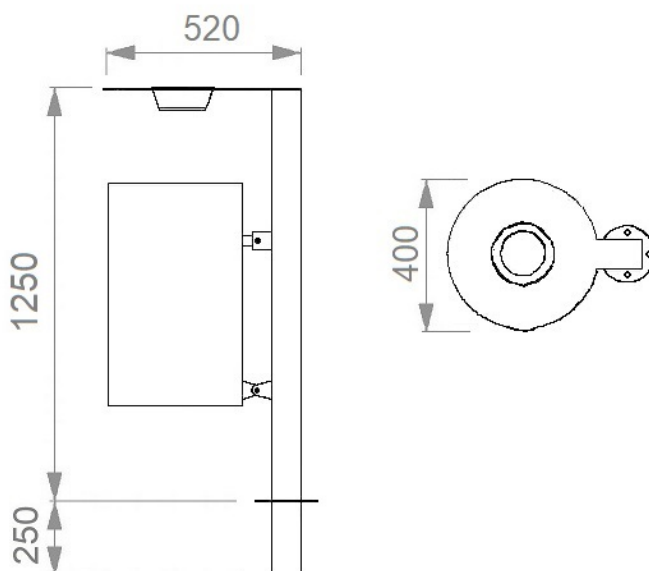

Codice 663/1CP

Scheda tecnica rev.01 del 25/09/2025

**Descrizione 663/1CP:**

Cestino stradale sagomato a basso impatto ambientale, privo di qualsiasi sostanza nociva e/o tossica, realizzato in lamiera di acciaio zincato di spessore 2,5 mm, dotato di bordo superiore antitaglio per garantire la sicurezza dell'utenza e del personale addetto alla manutenzione. Il corpo ha un diametro di 350 mm e una profondità di 600 mm con capacità complessiva di 60 litri. È provvisto di sistema di ribaltamento con chiave, per consentire agevolmente le operazioni di svuotamento e lavaggio interno. Il palo di sostegno è realizzato in acciaio a sezione quadrata da 80 mm, con trattamento protettivo anticorrosione, idoneo all'ancoraggio su plinto o superficie mediante apposito sistema di fissaggio. Il coperchio, in lamiera di acciaio spessore 5 mm, è dotato di posacenere integrato a svuotamento manuale e di sagomatura rinforzata garantiscono la robustezza e la durabilità del manufatto.

**Finitura:**

Il cestino è realizzato in acciaio zincato a caldo e sottoposto a un accurato ciclo di finitura. Dapprima viene pulito, smerigliato e sgrassato, successivamente viene applicato uno strato di fondo primer. La verniciatura finale è effettuata con polvere poliestere grigio antracite antichizzato tipo **Elux**, con spessore minimo di 140 micron, mediante un processo di polimerizzazione a 185°C. Tale trattamento garantisce una protezione elevata contro gli agenti atmosferici e i fenomeni corrosivi, assicurando durabilità e resistenza nel tempo.

**Fissaggio a terra:**

Il fissaggio a terra viene eseguito tramite inghisamento e, a richiesta, dove non si ha la possibilità di inghisare, l'attacco viene eseguito a flangia, spessorata da 6 mm, con numero quattro fori per tasselli M10 (non inclusi).

**Dati tecnici:**

- **Produttore:** Elux
- **Dimensioni:** Larghezza 400 mm - Profondità 520 mm - Altezza 1250 mm
- **Capacità:** 60 litri
- **Peso:** 30 kg

**A richiesta:**

- Stemma frontale a rilievo o laser tagliato
- Flangia per il fissaggio a terra
- Verniciatura altri RAL

