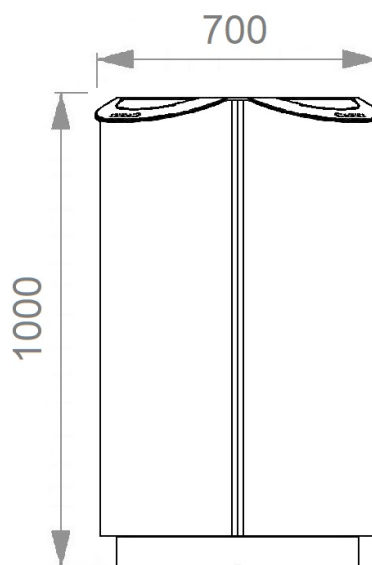

**Cestino raccolta differenziata con posacenere modello Ragusa**

**Codice 695/4CP**
**Scheda tecnica rev.01 del 03/10/2025**
**Descrizione 695/4CP:**

Cestino stradale sagomato per la raccolta differenziata, progettato a basso impatto ambientale e privo di qualsiasi sostanza nociva e/o tossica. Il corpo principale è realizzato in lamiera di acciaio calandrata di spessore 2 mm, al fine di garantire massima solidità strutturale, resistenza meccanica e durabilità agli agenti atmosferici. La capacità complessiva del manufatto è di 180 litri. All'interno è presente una colonna in acciaio a sezione quadrata da 100 mm, che funge da pilastro portante e da elemento di supporto per i quattro cestini interni da 40 litri ciascuno, facilmente estraibili per le operazioni di svuotamento e pulizia. Nella parte superiore sono collocati quattro sportelli semicircolari apribili, dotati di bocche di conferimento in lamiera spessore 4 mm, tagliate a laser, con colorazioni differenziate e scritte sagomate al laser per l'identificazione delle diverse tipologie di rifiuto. Il sistema è completo di posacenere integrato, predisposto per il corretto smaltimento dei mozziconi di sigaretta, facilmente accessibile per le operazioni di manutenzione. La base del cestino, anch'essa in lamiera di acciaio, è dotata di forature per il fissaggio a terra e funge da copertura della base in calcestruzzo (CLS, su richiesta), assicurando stabilità, sicurezza e una linea estetica uniforme.

**Finitura:**

Il cestino è realizzato in acciaio zincato a caldo e sottoposto a un accurato ciclo di finitura. Dapprima viene pulito, smerigliato e sgrassato, successivamente viene applicato uno strato di fondo primer. La verniciatura finale è effettuata con polvere poliestere grigio antracite anticizzato tipo Elux, con spessore minimo di 140 micron, mediante un processo di polimerizzazione a 185°C. Tale trattamento garantisce una protezione elevata contro gli agenti atmosferici e i fenomeni corrosivi, assicurando durabilità e resistenza nel tempo.

**Fissaggio a terra:**

Il fissaggio a terra viene eseguito tramite tasselli (non inclusi). Il posizionamento può anche essere eseguito a manufatto libero e, a richiesta, con aggiunta di base in CLS.

**Dati tecnici:**

- **Produttore:** Elux
- **Dimensioni:** Larghezza 700 mm - Altezza 1000 mm
- **Capacità:** 180 litri
- **Peso:** 50 Kg

**A richiesta:**

- Coperchio
- Logo o stemma comunale personalizzabile (laser tagliato o in rilievo)
- Basamento in CLS dal peso di 25 Kg
- Verniciatura altri RAL

**Codice: 695/4CPC**

Tutte le immagini e le descrizioni tecniche qui riportate potrebbero subire modifiche e/o implementazioni, pertanto invitiamo a verificare le ultime revisioni sul sito internet