

Cestini stradali

Lucca 625

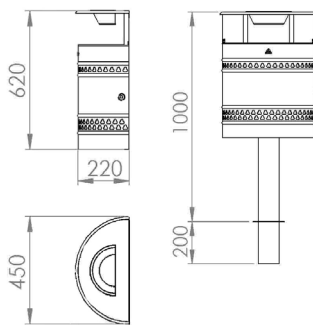

Codice Elux

Art. 625/CP

Codice MePa

Cestino 625/CP



Descrizione 625/CP

Cestino stradale sagomato a basso impatto ambientale, privo di qualsiasi prodotto nocivo e/o tossico, ideato per l'applicazione a muro, della capacità di 25 litri. Coperchio dotato di posacenere.

Sportello frontale con chiusura a chiave quadra, progettato per avere la massima resistenza agli urti, in lamiera di acciaio di spessore 1,5mm, completo di quattro nervature di rinforzo, fondo con forature per lo scarico dell'acqua e bordo antitaglio.

Il peso del cestino è di 16 kg.

Finitura

Il cestino è costruito in acciaio zincato a caldo e viene dapprima pulito, smerigliato e sgrassato; successivamente gli viene applicato uno strato di fondo primer; infine viene verniciato con polvere poliestere grigio antichizzato tipo Elux, di spessore minimo 160 micron, a mezzo di un processo di polimerizzazione a 180°C, risultando pertanto altamente protetto agli agenti atmosferici.

Fissaggio

Il fissaggio a muro viene eseguito tramite l'attacco con numero quattro fori per tasselli Ø 8mm (non inclusi).

Nella versione con palo, il fissaggio a terra viene eseguito tramite inghisamento o, a richiesta, dove non si ha la possibilità di inghisare, l'attacco viene eseguito a flangia, spessorata da 6mm, con numero quattro fori per tasselli Ø 10mm (non inclusi).

A richiesta

- Versione per la raccolta differenziata
- Versione posacenere
- Anello reggi sacco in acciaio inox
- Stemma frontale a rilievo o laser tagliato
- Flangia per fissaggio a terra
- Contenitore di sicurezza per esca topicida
- Realizzabile in acciaio inox satinato
- Altri RAL e/o vernice antigraffiti a richiesta

Versione con palo Art.625/CP

